

Comfortline Bahn

Reiseverkehr |

luxuriös + anspruchsvoll
+ hochmodern



Comfortline

luxuriös + anspruchsvoll + hochmodern



Der Sitz COMFORTLINE wurde speziell für den Einsatz in Fernverkehrszügen entwickelt. Der Sitz überzeugt durch sein anspruchsvolles und hochmodernes Design und bietet durch seine ergonomische Formgebung einen sehr hohen Sitzkomfort. Der Sitz weist zudem eine besonders hohe Funktionalität durch ein einzigartiges Technologiekonzept auf.

PRODUKTMERKMALE UND VORTEILE:

- modulares Baukastensystem auf individuelle Bedürfnisse anpassbar
- vielfältige Varianten und erstklassige Ausstattungsmöglichkeiten
- mit neuer Funktion: elektronische Sitzneigungsverstellung
- höchster Sitzkomfort

Rücken- und Sitzneigungsverstellung manuell oder motorisch



Der Sitz COMFORTLINE bietet durch seine ergonomische Form und der komfortablen Polsterung einen äußerst hohen Komfort. Die ausgeprägten Kopfstützenwangen bieten einen abgeschirmten Raum und somit eine optimale Rückzugsmöglichkeit. Die erstklassige Ausstattung des Sitzes mit verstellbarer Fußstütze, klappbarem Tisch, flexibler LED-Leuchte, Sitzverstellung, Unterfederung und kleiner Ablagefläche unterstützen ein komfortables Reisen auf längeren Strecken.

Comfortline Varianten



470 mm SITZPLATZBREITE



470 mm SITZPLATZBREITE RÜCKSEITE



450 mm SITZPLATZBREITE



450 mm SITZPLATZBREITE RÜCKSEITE

Comfortline Zubehör



Funktionale Mittelkonsole mit
Steckdose



Zeitungsnetz



Verstellbare Fußstütze



Klappbare Seitenarmlehnen



Klappbare Mittelarmlehne



Rückenklapptisch mit
Bechermulde



Kleine Ablage



Starre LED-Leseleuchte

Comfortline

Abmessungen (exemplarisch)

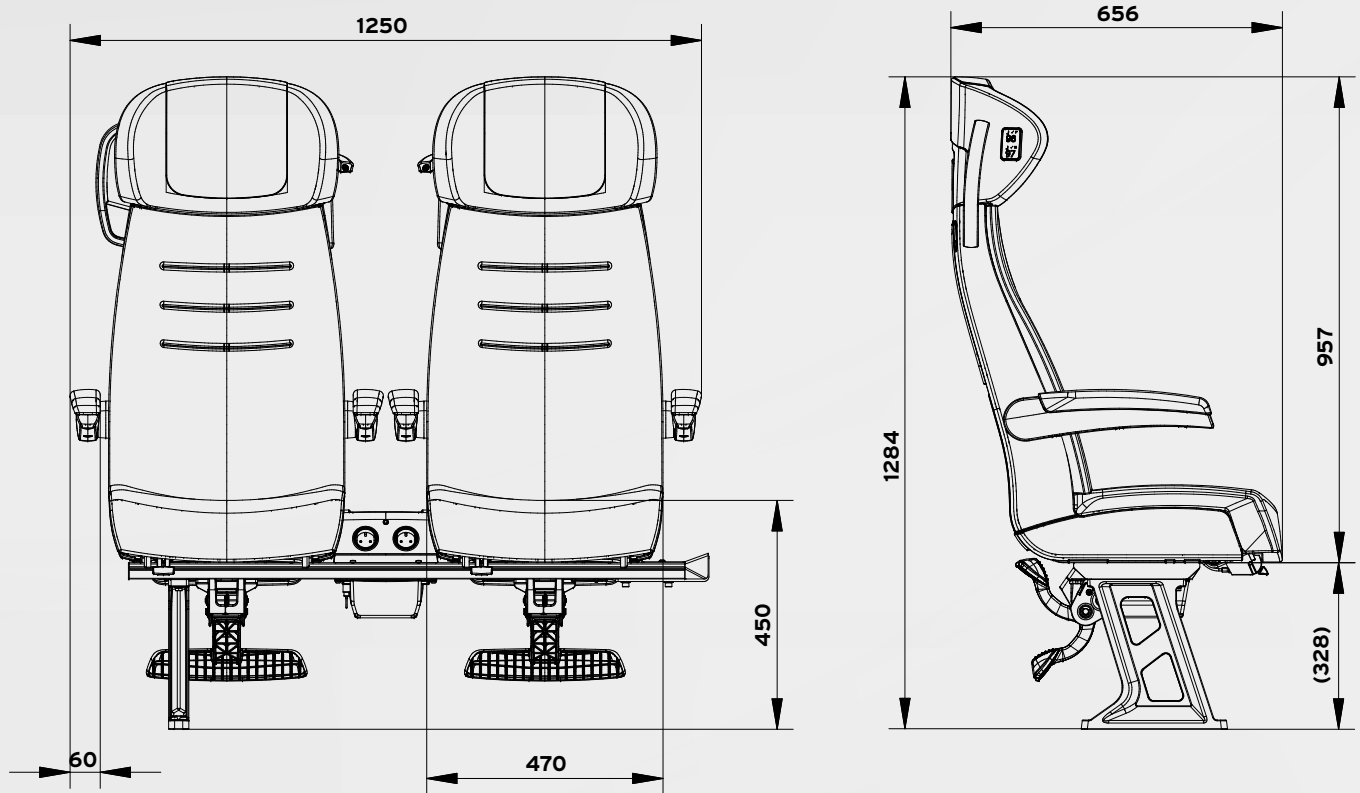

Comfortline

Produktübersicht

SITZMODELLE

Einzelstz	<input checked="" type="checkbox"/>
Doppelsitz	<input checked="" type="checkbox"/>
Doppelgegensitz	<input type="checkbox"/>
3er-Sitzkombination	<input type="checkbox"/>

ABMESSUNGEN

Sitzplatzbreite (verfügbare Breite zwischen den Armlehnen)	450-550 mm
--	------------

FUNKTIONEN

Rückenlehne starr	<input checked="" type="checkbox"/>
Rücken- und Sitzneigungsverstellung (manuell oder motorisiert)	<input checked="" type="checkbox"/>

ARMLEHNE

Klappbare Armlehne, gangseitig	<input checked="" type="checkbox"/>
Klappbare Armlehne, mittig	<input checked="" type="checkbox"/>
Starre Armlehne, gangseitig	<input checked="" type="checkbox"/>
Starre Armlehne, wandseitig	<input checked="" type="checkbox"/>
Starre Armlehne, mittig	<input checked="" type="checkbox"/>

HALTGRIFF

Haltegriff, gangseitig	<input type="checkbox"/>
------------------------	--------------------------

WEITERES ZUBEHÖR

Rückenklapptisch mit Bechermulde	<input type="checkbox"/>
Fußstütze einstellbar	<input type="checkbox"/>
Zeitungsnetz	<input type="checkbox"/>
Abfallbehälter	<input type="checkbox"/>
Starre LED Leseleuchte	<input type="checkbox"/>
Funktionale Mittelkonsole mit Steckdose	<input type="checkbox"/>
Cantilever-Befestigung	<input type="checkbox"/>
USB-Lademöglichkeit	<input type="checkbox"/>
Display für Sitzplatzreservierung	<input type="checkbox"/>

GEWICHT

Doppelsitz (Standardversion)	ca. 44,00 kg
------------------------------	--------------

Entspricht den gesetzlichen Normen:

UIC 566 | Grula DB

EN 45545 | GOST

standard optional