

Lihok Bahn

Reiseverkehr |
luxuriös + elegant



Lihok

luxuriös + elegant

Der Sitz LIHOK wurde speziell für den Einsatz in Fernreisezügen entwickelt. Das Modell besticht mit seinem modernen, edlen Erscheinungsbild, das vom natürlichen Material Holz bestimmt wird. An diesem komfortablen Reisezugsitz überzeugt jedes Anbau- und Ausstattungsdetail durch seine High-End-Qualität. Das genießt der Fahrgast mit allen Sinnen.

Material, Ausstattung und Linienführung des LIHOK erfüllen vollkommen die hohen Erwartungen, die Fahrgäste heute an die Innenraumgestaltung von Verkehrsmitteln stellen. Die breiten Sitz- und Rückenlehnen sorgen für Bewegungsfreiheit und besonders hohen Komfort. In puncto Ausführung der Sitz-, Rücken- und Kopfstützen-polsterung lassen sich auf einfache und kostengünstige Weise Kundenwünsche realisieren. So erhält der Fahrzeug- innenraum eine individuelle und betreiberspezifische Note.



PRODUKTMERKMALE UND VORTEILE:

- edles, luxuriöses Design
- natürliche Materialien
- höchster Sitzkomfort
- modulares Baukastensystem
- High-End-Qualität

Lihok

Funktionen

HALTE-GRIF

- gangseitig



RÜCKEN- UND SITZNEIGUNGS-VERSTELLUNG

- ### KLAPPBARE ARMELEHNE
- gangseitig | mittig

RÜCKEN-KLAPPTISCH

- optional
- mit Bechermulde

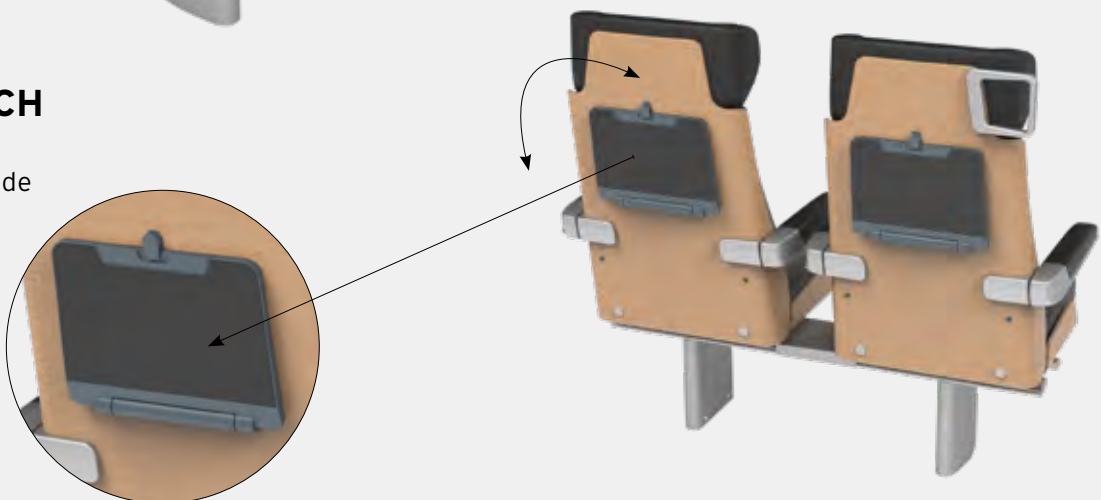

Lihok

Abmessungen (exemplarisch)

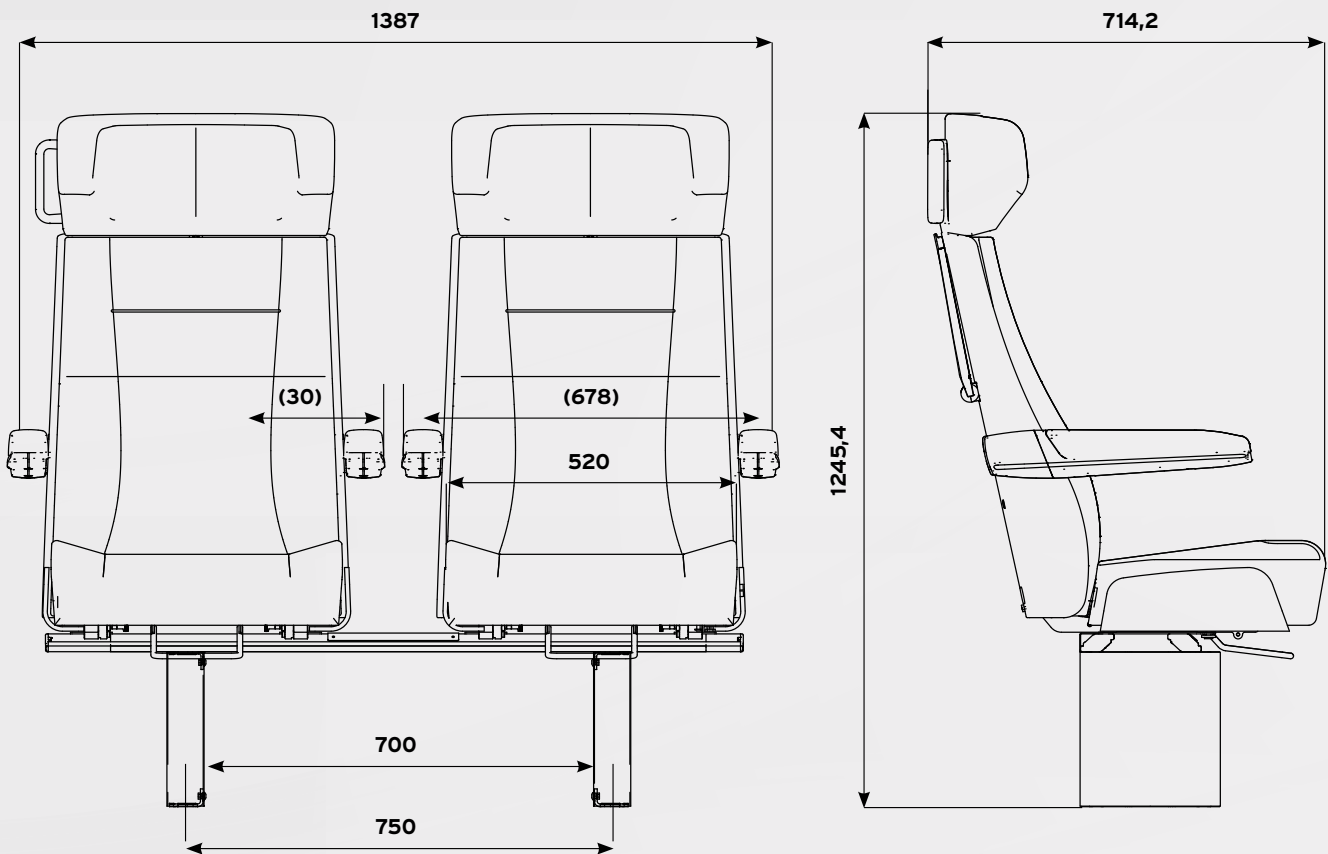

Lihok

Produktübersicht

SITZMODELLE

Einzelstz	<input checked="" type="checkbox"/>
Doppelsitz	<input checked="" type="checkbox"/>
Doppelgegensitz	<input type="checkbox"/>
3er-Sitzkombination	<input type="checkbox"/>

ABMESSUNGEN

Sitzplatzbreite	450 mm, 520 mm
-----------------	----------------

FUNKTIONEN

Rückenlehne starr	<input type="checkbox"/>
Rücken- und Sitzneigungsverstellung	<input checked="" type="checkbox"/>

ARMLEHNE

Klappbare Armlehne, gangseitig	<input checked="" type="checkbox"/>
Klappbare Armlehne, mittig	<input checked="" type="checkbox"/>
Starre Armlehne, gangseitig	<input checked="" type="checkbox"/>
Starre Armlehne, wandseitig	<input checked="" type="checkbox"/>
Starre Armlehne, mittig	<input checked="" type="checkbox"/>

HALTEGRIFF

Haltegriff, gangseitig	<input type="checkbox"/>
------------------------	--------------------------

ACCESSORIES

Tisch mit Becherhalterung und Aussparung für ein Smartphonedevise	<input checked="" type="checkbox"/>
Feste Armlehne	<input type="checkbox"/>
Klappbare Armlehne	<input type="checkbox"/>
Griff geschlossen	<input checked="" type="checkbox"/>
Cantilever-Befestigung	<input checked="" type="checkbox"/>
USB-Lademöglichkeit	<input checked="" type="checkbox"/>

GEWICHT

Doppelsitz	ca. 50 kg
------------	-----------

Entspricht den gesetzlichen Normen:
UIC 566 | EN 45545 | Grula DB

standard optional