

# Vario Relax<sup>1000/2000</sup> Bahn

**Nahverkehr** |

langlebig + feuerfest + universell



# Vario Relax 1000/2000

## langlebig + feuerfest + universell

**Der Sitz VARIO RELAX wurde speziell für den täglichen Einsatz in S-Bahnen und Metros konzipiert. Der Sitz besteht aus einer selbsttragenden und robusten Metallstruktur und ist extrem feuerresistent.**

Der Sitzabschluss oben erfolgt über ein Aluminiumgussteil. Der Metallrückenabdeckung des Sitzes ist ohne Sicking und nicht geschüsselt.

Eine spaltfreie Anordnung von Mehrplatzsitzen erfolgt durch ein senkrecht verlaufendes Aluminium-Mittelprofil zwischen den Polsterteilen (Option bei Doppelsitzen und Mehrplatzsitzreihen). Alle Metallteile werden pulverbeschichtet, die RAL-Farben sind frei wählbar.

Die Sitz- und Rückenpolster sind ohne Zwischenspalt in die seitlichen Aluminiumprofile eingepasst. Die Befestigung der Polster erfolgt über ein Stecksystem und sind daher schnell austauschbar. Die Polsterträger werden aus brandschutz- lackiertem Schichtholz gefertigt. Der jeweilige Bezugsstoff des Sitzes ist nach Kundenwunsch auswählbar.



### PRODUKTMERKMALE UND VORTEILE:

- modernes Design
- feuerfest durch Metallstruktur
- hohe Stabilität durch innovativen Werkstoffeinsatz
- hohe Modularität
- langlebig und robust
- Antivandalismusschutz

# Vario Relax 1000/2000

## Varianten



**VARIO RELAX 1000**



**VARIO RELAX 1000 RÜCKSEITE**



**VARIO RELAX 2000**



**VARIO RELAX 2000 RÜCKSEITE**

# Vario Relax 1000/2000

## Abmessungen (exemplarisch)

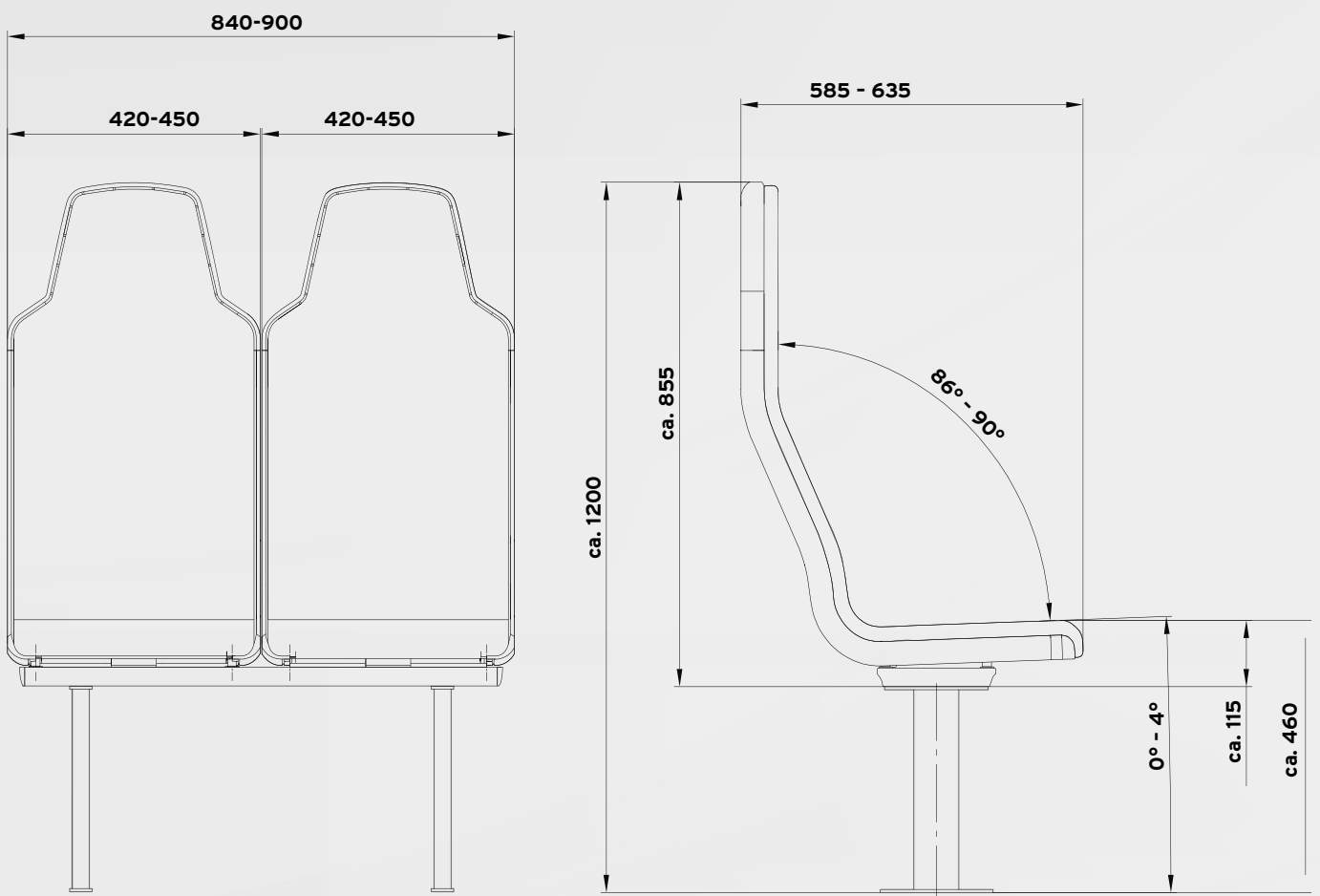

# Vario Relax 1000/2000

## Produktübersicht

### SITZMODELLE

Einzelstz	<input checked="" type="checkbox"/>
Doppelsitz	<input checked="" type="checkbox"/>
Doppelgegensitz	<input type="checkbox"/>
Längsbank	<input type="checkbox"/>

### ABMESSUNGEN

Einzelstzbreite	425-450 mm
-----------------	------------

### AUSSTATTUNGSVARIANTEN

komplett gepolstert	<input checked="" type="checkbox"/>
---------------------	-------------------------------------

### ZUBEHÖR

Abweisbügel	<input checked="" type="checkbox"/>
feste Armlehne	<input checked="" type="checkbox"/>
Haltegriff	<input checked="" type="checkbox"/>
Haltestangenanschluss	<input type="checkbox"/>
Cantilever-Befestigung	<input type="checkbox"/>

### ANTIVANDALISMUS

Schnittschutzsystem	<input type="checkbox"/>
---------------------	--------------------------

### GEWICHT

Doppelsitz	ca. 33 kg
------------	-----------

Entspricht den gesetzlichen Normen:

**UIC 566 | UIC 564 | EN 45545 | DIN 5510 | NF 16-101 | BS 6853**

standard     optional